

Příklad zapojení ovladačů ARD do systému

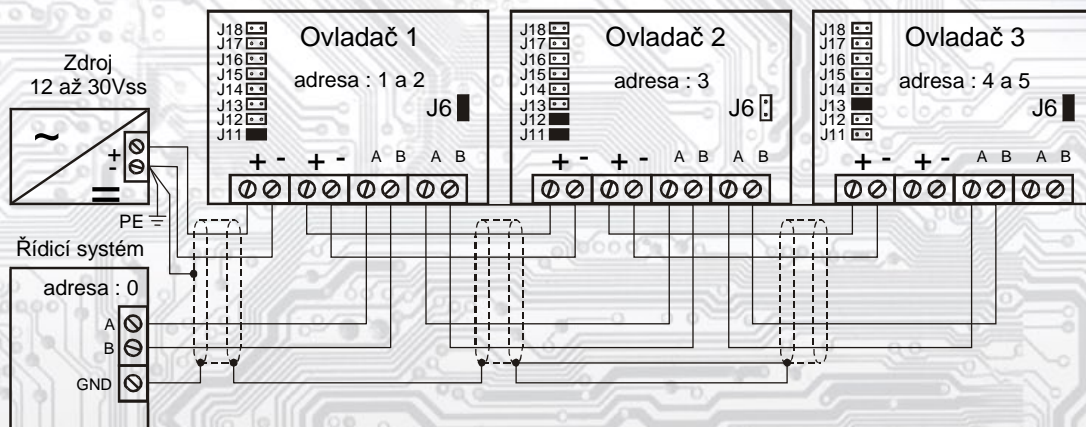

Ovladače 1 až 3 jsou zapojeny k řídicímu systému pomocí RS485 (linky A a B). Na ovladačích 1 a 3 je zapojen jumper J6, což umožňuje daným ovladačům akceptaci řídicích signálů řídicího systému, např. zapnutí nebo vypnutí útlumu. Ovladače 1 a 3 se chovají v systému jako zařízení se dvěma adresami.

Na ovladači 2 je jumper J6 rozpojen. Ovladač je v systému identifikován jako zařízení s jedinou adresou bez možnosti jeho nastavení signály řídicího systému.

Třístavový režim:

Jeho volba se provádí v bitu 2 digitálního kanálu DO (1 = třístavový režim).

Každým stisknutím tlačítka se cyklicky nastavují 3 stavy klopného obvodu, které jsou indikovány LED a nastavují bity, které jsou přenášeny ve 2. kanále jako analogová hodnota. Třetí stav je signalizován blikající LED. Nadřazený systém může rovněž přepínat tyto režimy pomocí zápisu do kanálu DO.

Ovládání výstupu OUT:

Bitem 3 kanálu DO lze ovládat stav spínacího tranzistoru na výstupu OUT.

Vstup okenního kontaktu:

Zkratnutím svorek na vstupu OKNO se nastaví bit 4 kanálu DO z 0 do 1.

Nulování korekce nastavené teploty:

Provádí se nastavením bitu 5 kanálu DO z 0 do 1.

Kanál 2: slouží k přenosu informací digitálního kanálu DO

Popis jednotlivých bitů kanálu DO:

bit 0	-----	útlum
bit 1	-----	třetí stav
bit 2	-----	třístavový výstup
bit 3	-----	výstup na spínací tranzistor OUT
bit 4	-----	vstup okenního kontaktu
bit 5	-----	nulování korekce nastavené teploty
bity 6 7	-----	nevyužito

Popis funkce jedn otlivých bitů kanálu DO:

bit 0	0 = LED nesvítí	1 = LED svítí
bit 1	0 = dvoustavový režim	1 = LED bliká (pokud nadřazený systém zvolí třístavový režim)
bit 2	0 = dvoustavový režim	1 = třístavový režim
bit 3	0 = výstup OUT rozepnut	1 = výstup OUT sepnut
bit 4	0 = vstup OKNO rozepnut	1 = vstup OKNO sepnut
bit 5	1⇒0 = beze změny	0⇒1 = vynulování nastavené korekce teploty

Všechny bity jsou z kanálu DO, dají se přepisovat příkazem 02, dají se načíst v analogovém kanálu #2. Zápis dat z nadřazeného systému do kanálu DO automaticky přepíše všechny bity tohoto kanálu do flash paměti.

Kanál 5 (změna žádané hodnoty tlačítkem ▲ nebo ▼):

0 – beze změny 1 – nárůst 2 – pokles

Tato hodnota je automaticky přepisována na „0“, je-li 3x přečtena příkazem po sériové lince.